



ABFÜLLANLAGEN DIE ZU IHNEN PASSEN

Unsere Abfüllanlagen wurden entwickelt, um Ihre Abfüllprojekte individuell und vielseitig zu unterstützen.

- Kundenspezifische Auf- und Ausbaumöglichkeiten
- Einfache und bedienungsfreundliche Steuerung (Technik)
- Für eine Vielzahl an Fördermedien aus den Bereichen Lebensmittel, Pharma und Kosmetik, Chemie, uvm.
- Auch für kleine Chargen geeignet

SO VIELSEITIG UND INDIVIDUELL WIE IHRE PROJEKTE

Egal ob in Produktionsbetrieben, in Pilotanlagen, in Startups oder bei flexibel arbeitenden Lohnabfüllern, die Rototec AG bietet Ihnen und Ihren Projekten die optimale Lösung. Unsere Abfüll- und Dosieranlagen werden individuell auf Ihre Bedürfnisse abgestimmt und gebaut. Den Ausbaumöglichkeiten sind dabei praktisch keine Grenzen gesetzt.

- Fördermenge bis zu 0.05 bis 40'000 l/h
- Geeignet für alle fließfähigen, bis zähfließenden, stückigen, schäumenden oder klebrigen Medien
- Taktraten bis 60 Takte/min pro Dosierkopf
- Grosser Verstellbereich pro Takt
- Einfache Einstellung und Eichung der Taktgrösse
- Kurze Umstellzeiten bei Produkt- und Mengenwechsel
- Kein Nachtropfen durch kurze Rücksaugung
- Stranggiessen



Simpler Aufbau, unzählige Möglichkeiten



Der simple Aufbau der Abfüll-/Dosieranlage besteht aus einem Dosierkopf, einer Steuereinheit und einem kompakten Grundrahmen. Für den individuellen Ausbau steht Ihnen

eine grosse Anzahl an Optionen zur Verfügung. So kann die Abfüllanlage einfach auf Ihre Bedürfnisse zugeschnitten werden.

AUFSTELLUNG

- Fixe Installation
- Mobile Abfülleinheit

AUSFÜHRUNG

- Rostfrei
- Verschiedene Düsentecnologien
- Abfüllkopf mit Schneideeinrichtung
- Motorschutzhaube
- Ventillos

ENTNAHME

- Vorlagebehälter
- Vorlagetrichter

STEUERUNG

- Manueller, halbautomatischer oder vollautomatischer Betrieb
- Abfüllwerte speicherbar

ANWENDUNG

- Abfüllung in Gebinde
- Dosieren in Mischer
- Abfüllen in Schlauchbeutel

SOLIDE AUSGELEGT, UM IHRE PRODUKTE ZU SCHONEN

ROTOTWIN® SCHRAUBENSPIDELpumpe

Mit der RotoTwin® Schraubenspindelpumpe verfügt die Rototec AG über eine clevere Pumpe, die niedrig- bis hochviskose, leicht flüchtige bis gashaltige Produkte zuverlässig und pulsationsarm fördert. Das Hauptaugenmerk in der Entwicklung lag auf der einfachen Reinigung, der Wirtschaftlichkeit und dem Einsatz für eine Vielzahl von Produkten und Anwendungen.

- Pulsationsarm
- Fördermengen von 0 bis zu 200'000 l/h
- Drücke bis 16 bar
- Hohe Saugleistung
- Temperaturen bis 130 °C
- Trockenlaufsicher
- EHEDG zertifiziert lieferbar

DREH- UND KREISKOLBENpumpe

Die Dreh- und Kreiskolbenpumpe fördert zuverlässig und pulsationsarm niedrig- bis hochviskose oder feststoffbeladene Medien in fast allen Industriezweigen.

- Pulsationsarm
- 0 bis zu 200'000 l/h Förderleistung
- Drücke bis 34 bar
- Hohe Saugleistung
- Temperaturen bis 200 °C
- 3A oder EHEDG zertifiziert lieferbar

RotoTwin® Schraubenspindelpumpe
Optimale Förderung mit hygienischen Spitzenwerten

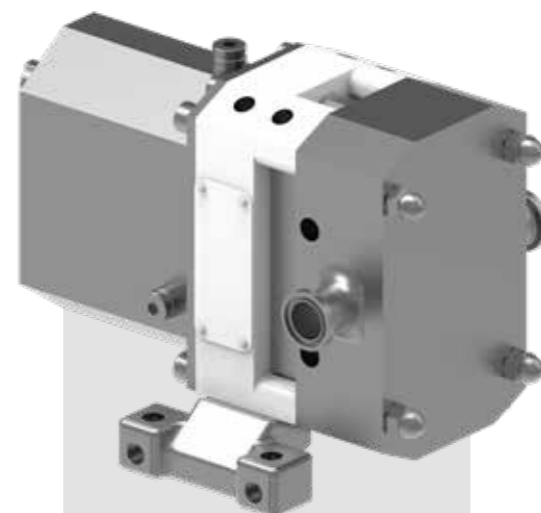
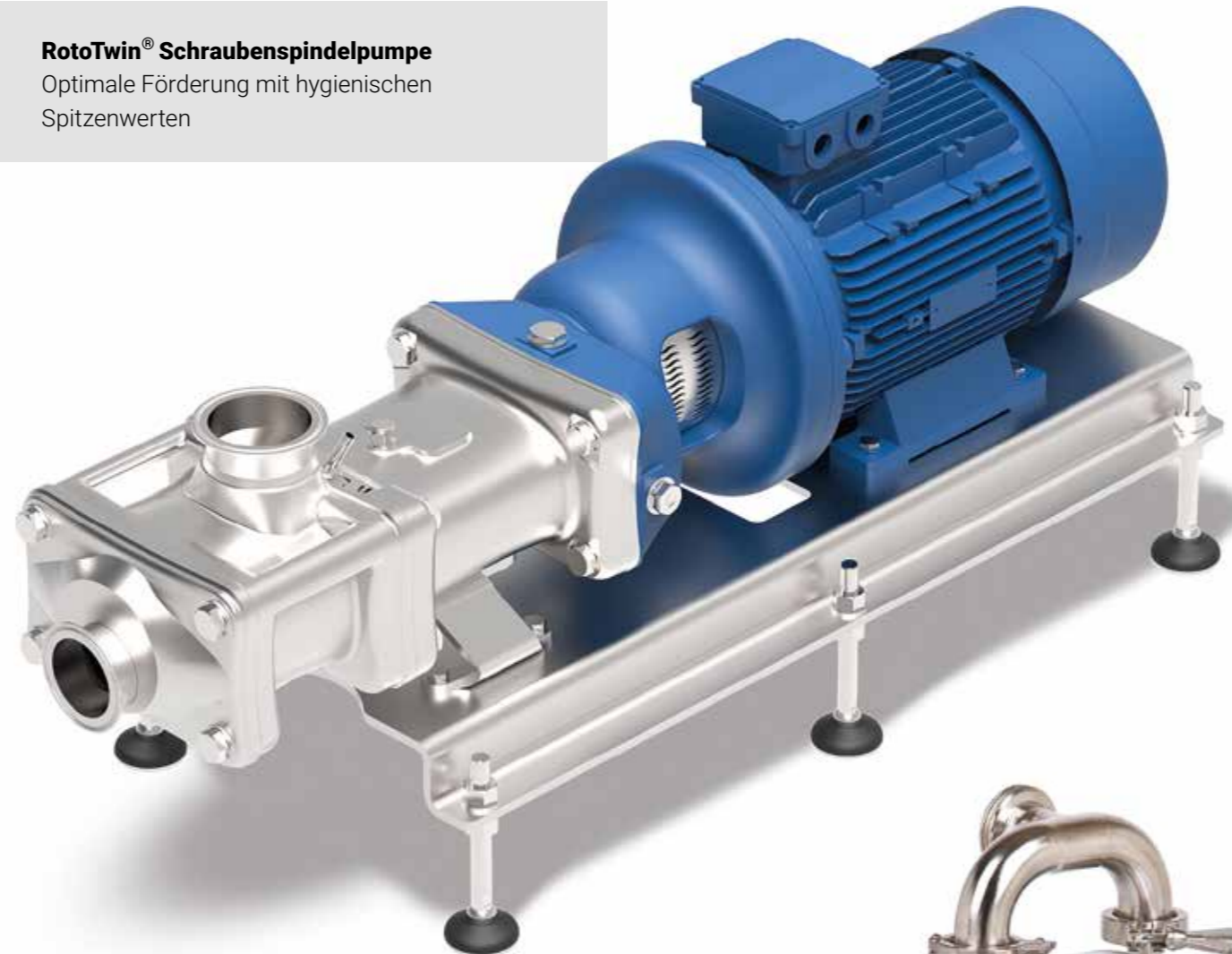

Dreh- und Kreiskolbenpumpe
Leistungsstark und schonend

DRUCKLUFTMEMBRANpumpe

Druckluftmembranpumpen ermöglichen eine schonende und einfache Förderung von niedrig- bis hochviskosen Medien. Die geringe Scherung schont dabei nicht nur Ihr Fördermedium, sondern gleichzeitig auch die darin enthaltenen Feststoffe. Die Druckluftmembranpumpen sind sehr betriebssicher, einfach zu bedienen und zu steuern und können selbst in der ATEX-Variante ohne komplexe prozesstechnische Auflagen eingesetzt werden.

- Schonend und scherungsarm
- Förderleistung von 0 bis zu 54'000 l/h
- Drücke bis 8 bar
- Selbstansaugend bis 7,6 m WS
- Temperaturen bis 110 °C
- Trockenlaufsicher
- Die Fördermenge ist proportional zur Luftfördermenge regelbar
- Einfaches Pumpenprinzip
- Keine Wellenabdichtung
- Elektromotor als Option



Druckluftmembranpumpe

Einfach und sicher fördern mit hoher chemischer Beständigkeit

UNSERE ABFÜLLANLAGEN STELLEN SICH IHRER HERAUSFORDERUNG



STÜCKIG

z. B.
Fertigmenü, Fruchtjoghurt,
Suppe, Salat



KLEBRIG

z. B.
Flüssigzucker, Melasse,
Karamell, Glukose



HOCHVISKOS

z. B.
Senf, Mayonnaise, Schokolade,
Schmelzkäse, Füllung, Gel

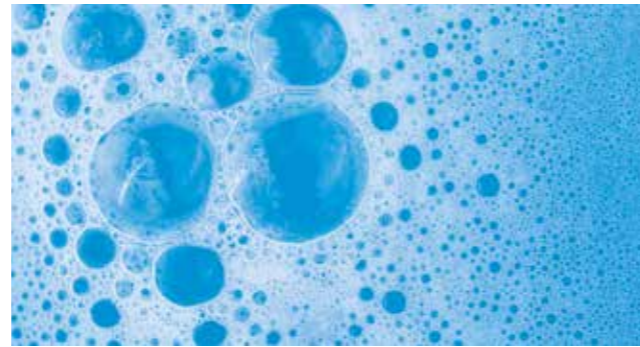

SCHÄUMEND

z. B.
Seife, Shampoo,
Reinigungsmittel



STICHFEST

z. B.
Joghurt, Butter,
Marzipan



DÜNNFLÜSSIG

z. B.
Konzentrat, Direktsaft,
Saft, Bier, Wein, Öl

FLEXIBLE LÖSUNGEN FÜR ANSPRUCHSVOLLE FÖRDERTECHNIK

Nachhaltig
gedruckt



Rototec AG

Luzernstrasse 224c
3078 Richigen

+41 31 838 40 00
info@rototec.ch

www.rototec.ch



UMWELT

Abwasser, Recycling,
Sonderabfallverwertung, KVA, Biogas,
Kanalisation, Landwirtschaft



PLANER

Anlagebau, Maschinenbau,
prozesstechnische Spezialisten,
Ingenieure



INDUSTRIE

Papier, Karton, Zellulose, Keramik,
Beschichtungen, Galvanik, Kunststoffe,
Holzprodukte, Glas, Ziegel



CHEMIE

Klebstoffe, Farben,
Chemikalien, Bitumen, Latex,
Öle und Fette

DIE RICHTIGE PUMPE FÜR IHRE BRANCHE



LEBENSMITTEL

Backwaren, Milchprodukte, Getränke,
Feinkost, Süßwaren, Schokolade, Zucker,
Fleisch, Gemüse und Früchte



WASSER

Sanitär / Infrastruktur, Feuerwehr,
Hochwasserschutz, Schifffahrt



PHARMA & KOSMETIK

Creμες, Salben, Rohstoffe,
Tiermedizin



BAUBRANCHE

Betonfabrikation, Dämmstoffe,
Zementfabriken, Geothermie, Tunnelbau,
Kieswerke, Zementwaren