

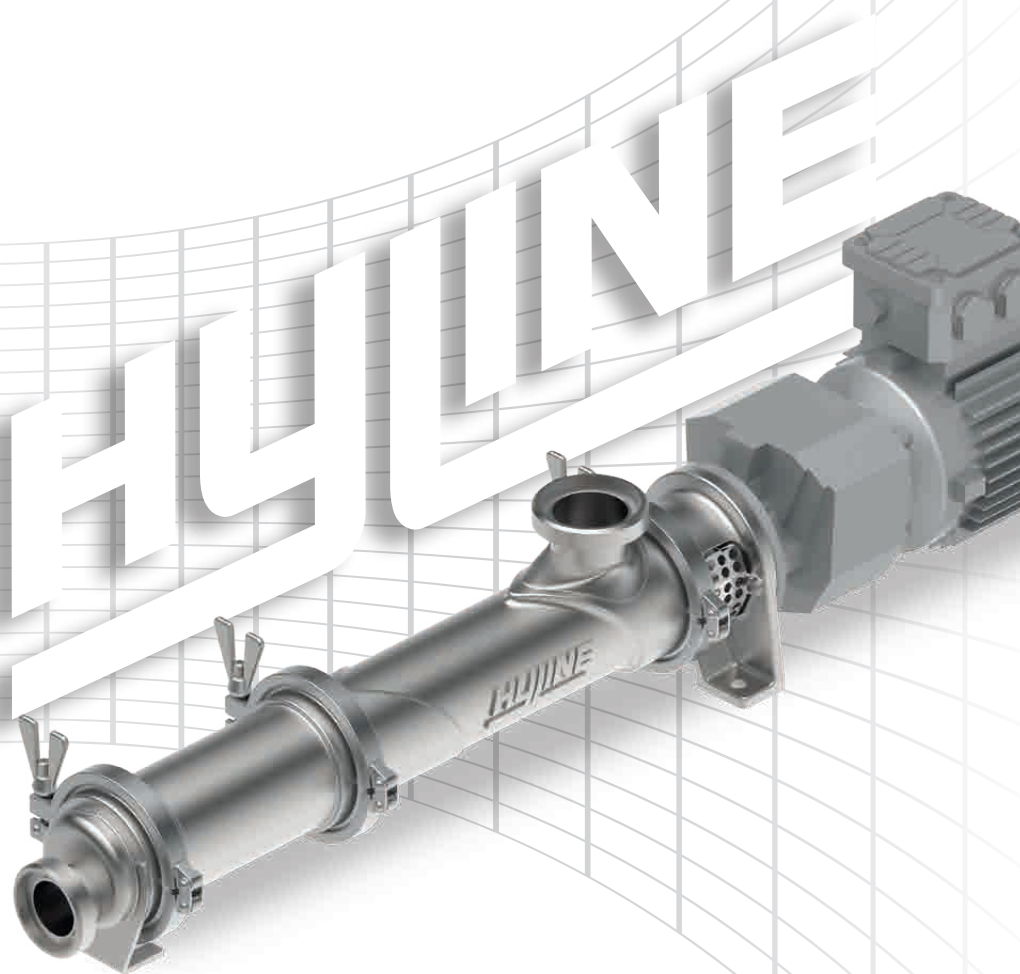

Hygienische Exzentrerschneckenpumpe
WANGEN HYLINE



Für hygienische Förder- und Dosier-
prozesse in der Lebensmittel-,
Kosmetik- und Pharmaindustrie

HYLINE

WANGEN HYLINE

Merkmale und Besonderheiten

Die von WANGEN PUMPEN neu entwickelte WANGEN HYLINE ist konsequent auf Leistung und Zuverlässigkeit ausgelegt.

Das hygienegerechte Design der WANGEN HYLINE wurde nach den strengen GMP (Good Manufacturing Practice)-Richtlinien umgesetzt, denen gerade im Lebensmittel-, Pharma und Kosmetikbereich eine immer bedeutendere Rolle zukommt. Dazu wurde, wie bei WANGEN PUMPEN üblich, auf Qualität - und damit auf Langlebigkeit - besonderen Wert gelegt.

Hygienisches Highlight: Das flexible und wartungsfreie Wellengelenk ist mit Elastomer ummantelt und bietet durch eine durchmesser-gleiche Konstruktion keine Angriffsfläche für Ablagerungen des zu fördernden Mediums.

Um ein möglichst breites Spektrum an Medien fördern zu können, steht der HYLINE eine große Auswahl an einfach- und doppelwirkender Wellenabdichtungen zur Verfügung, wie etwa gekapselte Gleitringdichtung, Gleitringdichtung mit Elastomerbalg oder Stopfbuchspackung.

Zudem werden Schnittstellen im Produktraum durch eine außen liegende Serviceschnittstelle vermieden und müssen nicht zusätzlich aufwändig abgedichtet werden.

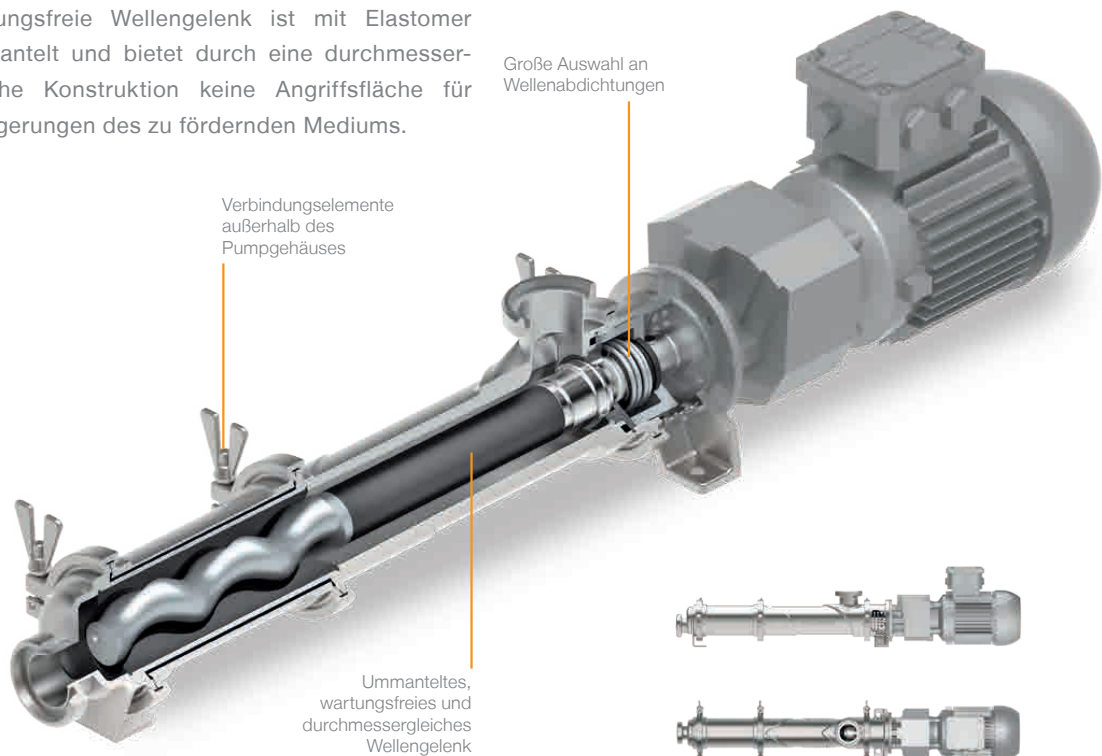

Technische Daten und Eigenschaften

Leistungsdaten WANGEN HYLINE

Baugröße	Maximaler freier Kugeldurchgang (mm)	Fördermenge (m³/h)	Maximaler Differenzdruck (bar)
20	26	0,02 bis 7	20

Eigenschaften:

- Designed nach den strengen Richtlinien der EHEDG, 3A und GMP
- Totraumarme Gestaltung des Pumpeninnenraums für beste Reinigbarkeit
- Temperatur -30 °C - 140 °C
- Viskosität bis 100.000 mPa·s

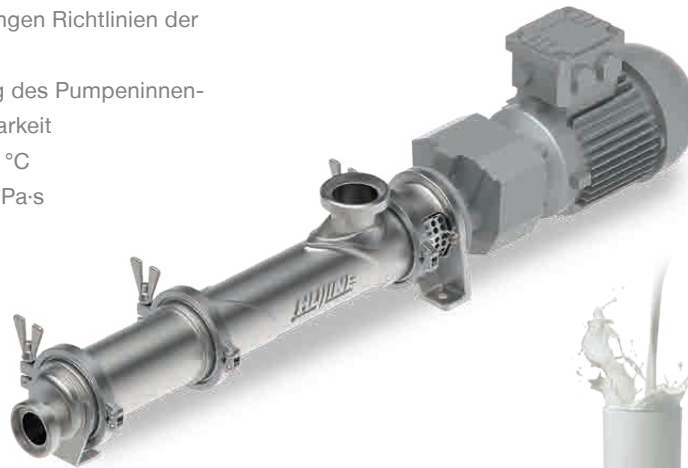

Fördermedien:

- Molkereierzeugnisse wie Butter, Margarine, Milch, Joghurt, Schmelzkäse
- Getränke wie Fruchtsaft, Bier
- Süßwaren wie Schokolade, Flüssigzucker, Marzipan, Waffelmasse, Fondantmasse oder Glasuren
- Senf, Ketchup, Mayonnaise, Sojasoße oder Tomatenmark
- Pasten
- Honig, Karamell oder Gelatine
- Eiscreme, Konfitüre
- Tiernahrung
- Kosmetik wie Gesichtsscreme, Shampoo oder Seife
- Pharmaprodukte



AUF EINE GELUNGENE PARTNERSCHAFT

Rototec AG

Luzernstrasse 224c
3078 Richigen

+41 31 838 40 00
info@rototec.ch

www.rototec.ch



UMWELT

Abwasser, Recycling,
Sonderabfallverwertung, KVA, Biogas,
Kanalisation, Landwirtschaft



PLANER

Anlagebau, Maschinenbau,
prozesstechnische Spezialisten,
Ingenieure



INDUSTRIE

Papier, Karton, Zellulose, Keramik,
Beschichtungen, Galvanik, Kunststoffe,
Holzprodukte, Glas, Ziegel



CHEMIE

Klebstoffe, Farben,
Chemikalien, Bitumen, Latex,
Öle und Fette

DIE RICHTIGE PUMPE FÜR IHRE BRANCHE



LEBENSMITTEL

Backwaren, Milchprodukte, Getränke,
Feinkost, Süsswaren, Schokolade, Zucker,
Fleisch, Gemüse und Früchte



WASSER

Sanitär / Infrastruktur, Feuerwehr,
Hochwasserschutz, Schifffahrt



PHARMA & KOSMETIK

Cremes, Salben, Rohstoffe,
Tiermedizin



BAUBRANCHE

Betonfabrikation, Dämmstoffe,
Zementfabriken, Geothermie, Tunnelbau,
Kieswerke, Zementwaren